

CONDENSERENDE
GASWANDKETEL



IMMERGAS

by Alversys

VICTRIX ZEUS SUPERIOR

Condenserende gaswandketel met
ingebouwde INOX boiler



voor nu
voor morgen
voor warmte zonder zorgen



VICTRIX ZEUS SUPERIOR

Geavanceerde prestaties en ontwerp, eenvoudige installatie

Nieuw ontwerp, hightechregeling, hoge hydraulische prestaties en een uitstekend comfort in zowel nieuwe woningen als bij renovaties, met een 54 liter opslagtank.

De nieuwe condensatieketels VICTRIX ZEUS SUPERIOR hebben een warmtevermogen van 20 of 28 kW, een zeer breed modulatiebereik (van 10 % tot 100% van het warmtevermogen) voor de optimalisatie van het rendement, ...

De milieuklasse van de VICTRIX ZEUS SUPERIOR is 6, het allerbeste wat betreft de schadelijke uitstoot CO en NOx.

Het toestel is standaard uitgerust met een rookgasterugslagklep waardoor deze VICTRIX ZEUS SUPERIOR toestellen ideaal zijn voor de vervangingsmarkt in gebouwen met gemeenschappelijke schouwen in overdruk (C10 - C12 configuratie).

De hightechregeling biedt talrijke nieuwe functies, zoals de mogelijkheid om 3 zones rechtstreeks vanaf het bedieningspaneel van de ketel te beheren, het instellen van 4 comforttijdzones en 4 kalenders, en het programmeren van schema's zowel in de centrale verwarming als in de SWW productiemodus.



ROESTVRIJSTALEN PRIMAIRE WARMTEWISSELAAR

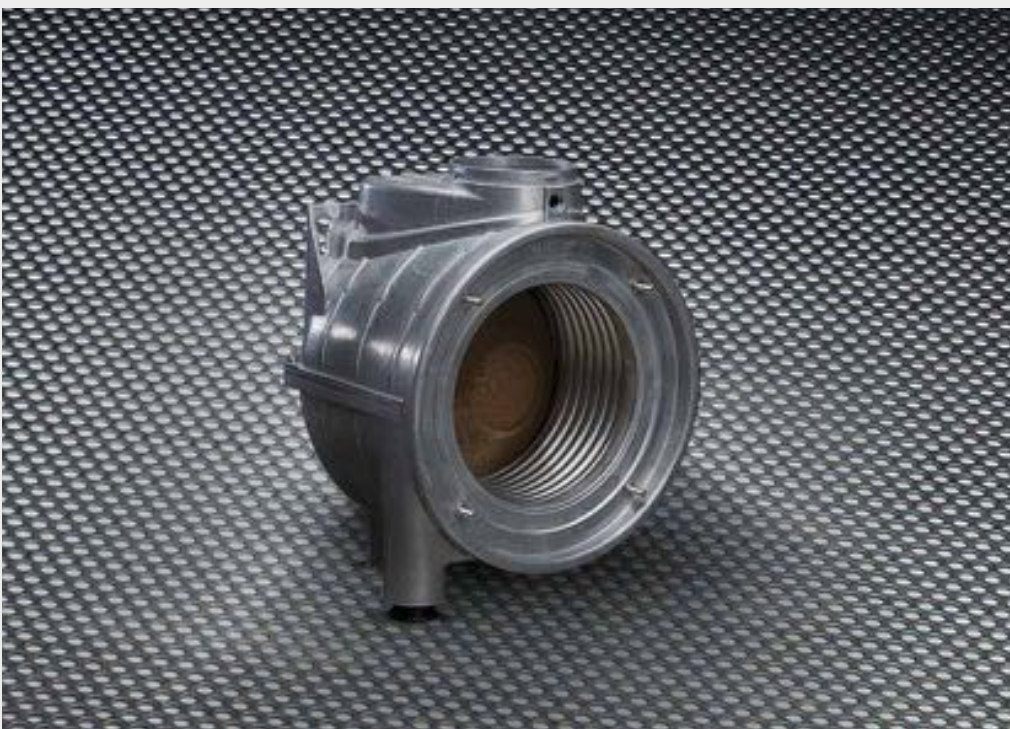

De primaire warmtewisselaar van de VICTRIX ZEUS SUPERIOR is gemaakt van één enkele roestvrijstalen spiraal. Dit garandeert een maximale betrouwbaarheid op lange termijn: er zijn geen lasnaden!

De enkele spiraal in roestvrij staal zonder enige vernauwing laat een perfect evenwichtig hydraulisch circuit toe, wat de drukverliezen aanzienlijk vermindert.

De inwendige brede doorsnede voorkomt mogelijk afzettingen, waardoor het risico op verstopping in geval van wateronzuiverheden wordt verminderd (bijvoorbeeld bij vervanging van ketels in verouderde installaties).



Technische eigenschappen	Eenheid	VICTRIX ZEUS SUPERIOR 25	VICTRIX ZEUS SUPERIOR 30	VICTRIX ZEUS SUPERIOR 35
Code		3.030900	3.030901	3.030902
CV Energie klasse		A	A	A
SWW Energieklasse / belastingsprofiel		A/XL	A/XL	A/XL
Maximale warmte-output (SWW)	kW	25 (21.500)	30,0 (25.800)	33,8 (29.068)
Maximale warmte-output (CV)	kW	20,2 (17.372)	28,2 (24.252)	28,2 (24.252)
Minimale warmte-output (SWW)	kW	4,7 (4.042)	7,0 (6.020)	7,0 (6.020)
Minimale warmte-output (CV)	kW	2,3 (2.012)	2,8 (2.408)	2,8 (2.408)
Rendement bij nominale warmte output (80/60°C)	%	97,0	97,1	97,1
Rendement bij 30% belasting (80/60°C)	%	102,3	102,5	102,5
Rendement bij nominale warmte output (40/30°C)	%	107,1	106,8	106,8
Rendement bij 30% belasting (40/30°C)	%	109,9	109,7	109,7
Gewogen CO/NO _x met natuurlijk gas	mg/kWh	15/21	16/19	16/19
NO _x klasse	-	6	6	6
SWW flow tijdens de eerste 10 minuten Δt 30°C	l/min	15,1	16,7	19
SWW flow tijdens continue afname (Δt 30 °C)	l/min	12,4	15,0	16,9
Inhoud CV expansievat nominale capaciteit (totaal)	liter	8 (5,8)	10 (7,1)	10 (7,1)
Elektrische beschermingsindex	IPX	5D	5D	5D
Inhoud ingebouwde SWW inox boiler	liter	54	54	54
Energieklasse Zeus Superior		IIII A	IIII A	IIII A
Energieklasse Zeus Superior met externe sonde en CAR ^{V2}		IIII A+	IIII A+	IIII A+
Energieklasse Zeus Superior met Smartech Plus		IIII A+	IIII A+	IIII A+
Afmetingen toestel (b x d x h)	mm	600 x 460 x 900	600 x 460 x 900	600 x 460 x 900
Gewicht toestel	kg	63,9	64,2	64,2

VICTRIX ZEUS SUPERIOR 25/30/35

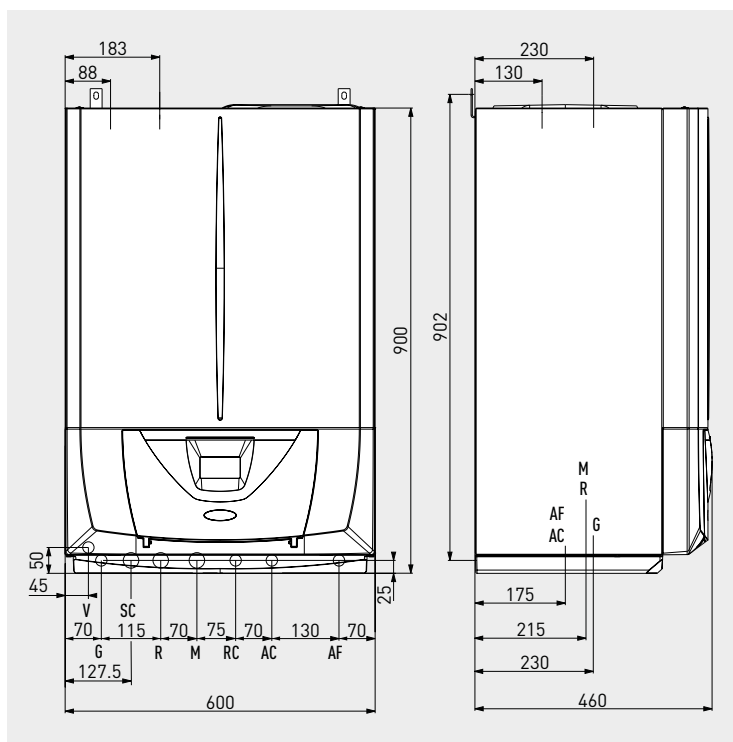

Legende

V	Elektrische aansluiting
G	Gastoevoer
AC	Uitgang SWW
AF	Ingang SKW
SC	Afvoer condens (minimale interne diameter slang Ø 13 mm)
M	Systeem vertrek (optioneel)
R	Systeem retour (optioneel)
RC	Sanitaire recirculatie (optioneel)

VICTRIX ZEUS SUPERIOR hydraulische verbindingen

Gas	SWW		System	
G	AC	AF	R	M
1/2"	1/2"	1/2"	3/4"	3/4"



SMARTECH PLUS

- i. Modulerende regeling van de verwarming in tijdslots met het display of op afstand met de speciale app (internetverbinding of Wi-Fi vereist)
- ii. In- en uitschakelen op tijdslots of met de geolokalisatie van het gezinslid op de app
- iii. Controle van de werking, het verbruik, wijziging van de parameters en visualisering van de foutcodes op de website
- iv. Zeer laag verbruik: het werkt op batterijen met een autonomie tot meer dan 2 jaar
- v. Gemakkelijk af te lezen dankzij e-ink display
- vi. Bediening van maximaal 18 SMART thermostaten in verschillende huizen, via app

<p>Hi-tech smart wireless remote control with Bluetooth technologie Uitgerust met:</p> <ul style="list-style-type: none"> • gateway • muurbevestiging • tafelstand <p>Power supply 2 batterijen (standard) Operating omgevingstemperature 0 - + 40 ° C Protection class IP 20</p> <p>Product class: V* or VI Seizoensgebonden energie besparingen 3%* or 4%</p>	 <p>Afmetingen (Ø x D) mm 70 x 35 Afmetingen (Ø x D) mm 70 x 18</p>	<p>3.030909</p>
--	--	-----------------

DOMINUS interface

Wi-fi interface kit voor afstandsbediening via App.

De Wi-fi kit moet in combinatie met een draadloze modem/router (niet door Immergas geleverd) buiten de ketel worden geïnstalleerd.

Met de kit kunt u 3 zones op afstand beheren. **NEW**

Ideaal voor combinatie met de kamer sensor kit code 3.030906.

	<p>3.026273</p>
--	-----------------

CAR^{V2} (Modulerende 7-dagen kamerthermostaat)

<p>Ansluiting via bus-systeem voor de regeling van de kamertemperatuur en warmwaterproductie.</p> <p>Extra functies: vakantie-modus; zomer / winter-modus; party-modus; ...</p>	 <p>Afmetingen (H x L x D) mm 103 x 142 x 31</p>	<p>CAR^{V2} 3.021395</p> <p>CAR^{V2} draadloos 3.021623</p>
---	---	---

GSM controle

<p>Voor wooneenheden die niet zijn uitgerust met een telefoonnetwerk</p>		<p>3.017182</p>
--	--	-----------------

Buitentemperatuurvoeler

<p>Laat toe om de ketel optimaal te laten werken bij een veranderlijke buitentemperatuur al naargelang de gewenste kamertemperatuur.</p> <p>Voor optimalisatie van de stookcurve</p>		<p>3.014083</p>
--	--	-----------------

Contacteer Alversys voor een volledig overzicht van toebehoren en kits!